

FLITSEN – 168 - juni 2016

Inhoudsopgave

ZOMERMAANDEN: RUIM EENS WAT OP!	1
KAPELFUNCTIES KERKEN HEUSDEN EN HERPT	2
IN GESPREK MET..... BERTUS VAN HULTEN	4
MARIAGEDACHTE	6
JAARLIJKS UITSTAPJE ZATERDAG 17 SEPTEMBER 2016	6
VAN DE IDENTITEITSBEGELEIDER	7
VOOR DE KINDEREN	9
BEDEVAART NAAR KEVELAER	10
VOLGENDE ACTIVITEITEN ONTMOETEN	10
VRIJWILLIGERS	12
LIEF EN LEED	12
MISTIJDEN (vanaf 2 juli)	13
FLITSEN DIGITAAL?	14

ZOMERMAANDEN: RUIM EENS WAT OP!

Een mens sleept wat met zich mee! Toen ik in de vakantie eens met vrienden naar een vakantiepark reed, stond in de gang opgesteld wat er allemaal in de auto moest. Je houdt het niet voor mogelijk. Drie dozen alleen met schoeisel, pantoffels, sandalen, uitgaansschoenen, wandelschoenen, gymschoenen. En niets konden ze missen. Heb je de blikopener niet vergeten, en de reiswekker? Heb je het racket ingepakt en Rummikub? Een stapel boeken, zonnebrandolie, blikken erwten, bananen, hardgekookte eieren, de draagbare radio om de Tour de France bij te houden... Ongelofelijk wat mensen mee op reis nemen. Het wordt al anders als we met de trein gaan, dan selecteren we beter. Op de fiets kijken we nog beter uit; maar de wandelaar zal bij elk stuk dat hij meotorst tien keer nadenken, want voor hem is bagage geen gemak maar een last. Een tandenborstel, reservekleding, adresboekje, wandelkaart en wat geldmiddelen.

Jezus zendt zijn leerlingen twee aan twee uit over de wereld. Ze moeten getuigenis afleggen van het evangelie en het getuigenis van twee is meer waard dan dat van een. Ze moeten niet teveel bagage meenemen, geen beurs, geen reistas en geen schoenen. Dat is zelfs voor een verstokte wandelaar van tegenwoordig met alle lichtgewicht rugzakken en kookstellen wel erg weinig.

Jezus weet dat veel bepakking de reis stagneert. Teveel bagage lijkt gemakkelijk, maar in feite ga je eronder gebukt. Je zult voortdurend bang zijn of je niks vergeten bent, of je niet een koffer op het perron hebt laten staan, of je tas nog wel op het vliegveld teruggevonden wordt tussen honderdduizend andere spullen. Je moet bang zijn dat je indommelt in de trein en bestolen ontwaakt. Daarom drukt Jezus zijn leerlingen op het hart niet teveel mee te dragen. Het gaat immers om dat ene belangrijke en dat is het Rijk Gods. Jezus' reisvoorschrift is er niet om het de leerlingen moeilijk te maken, integendeel, het is er om hun reis aangenamer en sneller te doen verlopen. Het is moeilijk om je aan te passen aan veranderde omstandigheden als je teveel bij je hebt. Wie als kind te weinig waardering en warmte heeft genoten, torst alle volgende jaren een grote onzekerheid met zich mee; wie het verlies van zijn ouders nooit heeft verwerkt, sleept alle verdere jaren een groot schuldgevoel mee en onverwerkte angsten. Wie op school vooral geconfronteerd werd met falen en fouten, met rood onderstreepte teksten en angstgevoelens over lange en korte ij-en, durft nooit meer vrij en frank een gedicht te schrijven of een brief. Jezus weet dat. Om vrij te zijn moet een mens het verleden achter zich kunnen laten. Hij moet weinig bagage meenemen. Geen tas, geen schoenen en geen beurs.

Dit geldt trouwens ook voor onze heilige Moeder de Kerk. Teveel bagage maakt haar minder wendbaar. Het is als de volle kamer van mijn oudtante in België. Af en toe moet er ook eens worden opgeruimd. Voor de kerk die zich onder paus Franciscus opmaakt om instrument van barmhartigheid te zijn, is deze opdracht van Jezus van levensbelang. Het is zaak om onderscheid te maken tussen wat het wezen van onze boodschap is en wat dierbare en mooie bijkomstigheden zijn die we los mogen laten om vrijer en sneller te reizen. Wezenlijk is het reisverhaal van Jezus-en-ons, op weg naar Jeruzalem, ons levenseinde, en de kunst om onderweg vrij en onbelast anderen te ontmoeten: blinden, kinderen, zieken, vluchtelingen, vrouwen en Samaritanen, al die verloren kinderen van Israël. Dat is wezenlijk... Ondertussen wens ik u een mooie en onbezorgde vakantieperiode toe! en niet te veel bagage meenemen.

Diaken Albert Soeterboek

[Terug naar boven↑](#)

KAPELFUNCTIES KERKEN HEUSDEN EN HERPT

Met een bijzondere eucharistieviering, op zaterdag 18 juni om 19.00 uur in Herpt en op zaterdag 25 juni om 19.00 uur in Heusden hebben deze kerken voortaan alleen nog een kapelfunctie. Dit houdt in, dat de vieringen tijdens de weekenden in beide kerken komen te vervallen. Dit geldt ook voor bijzondere feesten zoals Kerstmis en Pasen, vormsel- en eerste communievieringen. De doopdiensten, huwelijks- en jubileumvieringen en uitvaarten blijven in beide kerken nog mogelijk.

Beide kerken worden pas onttrokken aan de eredienst als er een passende herbestemming is gevonden.

De wekelijkse eucharistieviering in de kapel van zorgcentrum St.-Antonius in Heusden blijft gehandhaafd, maar verschuift per 2 juli van dinsdag naar zaterdag om 17.00 uur. Dat zal zijn in het kappelletje op de tweede verdieping, behalve op de derde zaterdag, dan is het in de Heusdense Soos vlakbij het zorgcentrum.

De Mis in Drunen wordt vanaf die datum verplaatst naar 19.00 uur.

In Herpt wordt bij wijze van proef in de maanden juli tot en met oktober een gebed met aanbidding gehouden waarin diaken A. Soeterboek voorgaat. Hierna bekijkt het kerkbestuur met de pastoraatsgroep of hiermee wordt doorgegaan.

Pastoraatsgroep en parochiebestuur

GELEZEN IN HET BRABANTS DAGBLAD VAN 20 JUNI 2016

Kerkgebouw in Herpt krijgt een kapelfunctie - Henri en Ria blijven achter

**De laatste mis in de Catharinakerk in Herpt was zaterdagavond.
Na afloop was er koffie en cake. Juist cake.**

door Kees Klijn, freelance journalist

Bob. Peter. Henri. Marjette. Harry en Ria, daartussen staat een hartje. Deze namen zijn op de laatste twee banken van de Heilige Catharinakerk in Herpt gekrast. Jongeren die waarschijnlijk door hun ouders verplicht waren om de mis bij te wonen en uit verveling hun 'handtekening' in het godshuis achterlieten.

Bob en consorten. Ze blijven achter in de kerk. Ook na zaterdagavond, na de laatste Eucharistieviering: het is de laatste keer, daarna krijgt de Heilige Catharina een kapelfunctie. Dan zullen de deuren alleen opengaan voor een van Heilige Sacramenten, voor doop, huwelijk, of een begrafenis. En, vertelt pastoor Dieter Hedebouw, de eerste dinsdag van de maand wordt er een kerkelijk avondgebed met onder meer het bidden van het rozenhoedje gehouden. Bij wijze van proef, voorlopig tot en met oktober. Hedebouw: "Wordt de kerk helemaal niet meer gebruikt, dan trekt dat vandalisme aan."

Bij het sluiten van de kerk voor de gewone missen, die eens in de twee weken op zaterdagavond werden gehouden, komen alle argumenten voorbij waar andere katholieke kerken in nood ook mee kampen: te weinig kerkgangers, financieel is het niet meer te bolwerken. Kosteres Annie van Roosmalen heeft nog de gouden tijden meegemaakt. "We hadden een huis aan de Achterstraat gebouwd, in 1970. Toen we voor de eerste keer met onze dochters naar deze kerk gingen, moesten we een plekje zoeken. De kerk zat vol." 46 jaar later is het contrast heel groot. "Soms, als er geen misintenties waren voor de overledenen", weet koorlid Jan van Dal, "zaten er niet meer dan acht of negen."

Deze avond zijn er ongeveer vijftig kerkgangers.

Nog eenmaal zingt het koor, vijf mannen en twee vrouwen. Daarna verstommen ook hun stemmen. Ze kunnen zich toch aansluiten bij een andere zanggroep? Van Dal: "Dat haalt niks uit. Die zingen een ander repertoire." Over de keren dat de kerk nog echt gebruikt zal worden, is de Herptenaar sceptisch. "Trouwen in deze kerk gebeurde nog maar amper. En per jaar zijn er gemiddeld twee begrafeningen."

Relativeren

De gelovigen zullen een alternatief moeten zoeken. Dat wordt geen 'Heusden', want die kerk gaat vanaf volgende week ook als kapel verder leven. Toch hoeven ze niet per se naar Elshout of Drunen. Hedebouw: "Elke zaterdag wordt om vijf uur een mis gehouden in de kapel van zorgcentrum Sint Antonius in Heusden."

Een trieste dag, vindt Hedebouw. Tegelijkertijd kan de pastoor het ook enigszins relativeren. "Het vieren van de mis is meer dan het kerkgebouw en de locatie. Het is het gevoel dat je je samen verbonden voelt, in Christus naam. U wordt nu uitgedaagd om de krachten te bundelen, op zoek te gaan naar een andere kerk in onze parochie. Dat biedt ook nieuwe perspectieven, want je leert ook andere mensen kennen."

Na afloop was er koffie. En cake. Juist cake, het past bij een afscheid.

[Terug naar boven↑](#)

IN GESPREK MET..... BERTUS VAN HULTEN

Als je hem een sprintje ziet trekken van de garage- naar de achterdeur, denk je niet dat het een 85-jarige is die zo snel mogelijk uit de plensbui wil zijn. In zijn garage annex werkplaats keken we naar dertien grote, prachtige tekeningen in kleur – van de hand van Gerrit Weijs, van wie anders? - die gemaakt zijn bij het 45-jarige huwelijksjubileum in 2005. Op een van deze prachtige prenten zien we hem als een herder op de fiets omringd door een flinke kudde schapen. Er staat ook linksboven een korte rijm. Een rijm die weergeeft wat voor man het is over wie we het in dit stukje willen hebben. Hij luidt als volgt:

*Heel rustig onderweg, al trappend door de straten
Gaat Bertus doende rond, om dingen uit te praten
Adviezen en actief, voor mensen in problemen
Incognito en stil, hij wil er niets voor claimen.*

Op 2 maart van dit jaar vond de jaarlijkse vergadering van het Lambertuskoor plaats in de Pastoor Vermeulenzaal. Om één uur 's middags. Dit afwijkende tijdstip verbaasde Bertus nogal, maar de smoezen hierover kwamen geloofwaardig bij hem over. Tijdens zijn rondvraag gingen als bij toverslag de schuifdeuren open – en als hij daar tijdens ons gesprek aan terugdenkt lichten zijn bekende pretoogjes op – en staan daar zijn kinderen en kleinkinderen en weet ik al niet wie. In ieder geval ook onze burgemeester, Jan Hamming, die hem een koninklijke onderscheiding komt opspelden. "En daar wist jij helemaal niets van? Jij had geen enkel gerucht horen rondzoemen?" vraag ik hem, omdat ik weleens gehoord heb dat koorleden meer kunnen dan alleen zingen. Met zijn bekende openhartigheid vertelt hij hoe hij totaal overvallen werd door deze hulding. En wie ben ik om dat ook maar enigszins in twijfel te trekken. Hij laat mij vol gepaste trots de prachtige blauwe doos zien waarin de onderscheiding *Lid in de Orde van Oranje Nassau* is opgeborgen.

Hij heeft een flink aantal fotoboeken en -boekjes en krantenknipsels klaarliggen die een beeld geven van zijn activiteiten vanaf zijn jonge jaren. Gaan we naar 1954. Het is even geleden, maar het was het jaar waarin Bertus aangenomen werd als aspirant-lid van het Lambertuskoor. Het jaar waarin de nieuwe kerk ingezegend werd. Twee jaar later kon hij verder als volwaardig lid. Maar in 1964 verhuisde hij naar het Jozefkoor. Er was immers een bouwpastoor opgestaan

die een nieuwe parochie opstartte in Drunen-Noord. We weten hoe het met “het witte kerkje” is vergaan: in 1989 werd de St. Jozefparochie opgeheven. Bertus keerde terug naar het Lambertuskoor. Was hij al secretaris van het Jozefkoor, ook bij het Lambertuskoor vervulde hij in de loop der jaren verschillende bestuursfuncties. Volgens mij heeft hij ze alle drie gehad: voorzitter, secretaris en penningmeester. Maar hij bestuurde niet alleen, hij zorgde er ook voor dat leden niet uit het oog werden verloren.

Verder verschenen er koorbladen. Bij het Jozefkoor was dat *De Kaketoeter* en bij het Lambertuskoor *De Koorklepel*. In deze krantjes kwamen het dienstrooster en de laatste nieuwtjes. De redactie van *De Koorklepel* bestond uit Bertus en mevr. Corrie Raaijmakers. Zij heeft zich ook volledig ingezet om te komen tot zijn koninklijke onderscheiding.

Met anderen organiseerde hij uitstapjes. We moeten dan denken aan de *Buspiepers*. Voor de onwetenden onder ons: Ze gingen op stap in de bus en de organisatie ervan werd verzorgd door het kliekje **tenoren** van het koor aangevuld met organist en marketentster. Geloof maar dat er dan werd genoten. Maar dit interne groepje trad met veel plezier en tot groot genoegen ook buiten de eigen kring wel eens op.

We kunnen in dit stukje onmogelijk uitputtend verhalen wat Bertus in ons gesprek allemaal heeft opgelepeld: de *Flitsen* zouden een boekwerk worden en bovendien moet er wat onder ons blijven om te voorkomen dat Bertus te veel op zijn herderlijke fiets moet stappen om als mediator rond te gaan.

Wel moet natuurlijk aandacht gegeven worden aan die andere onderscheiding die hem in 2016 ten deel is gevallen. Aan de profane koninklijke onderscheiding ging in 2006 de pauselijke onderscheiding Pro Ecclesia et Pontifice vooraf.

Bescheiden als hij is heeft hij deze onderscheiding opgedragen aan het koor, omdat -zoals hij zelf zei- het altijd zo'n gezellige groep is geweest.

Niet te vergeten: zijn werkzaamheden als onvervangbare hulp bij het invullen van die akelige belastingformulieren bij ouderen (die maar wat blij waren als hij de regeltjes netjes in hun voordeel had toegepast) en later het zich wegwijs maken in de computerprogramma's die de overheid hierbij heeft bedacht. Deze activiteiten leidden weer tot de uitverkiezing uit een aantal genomineerden tot vrijwilliger van het jaar 2012 van de gemeente Heusden. De administratieve vaardigheid heeft hij opgedaan tijdens zijn werkzame leven als hoofd Administratie bij Vissers Wegenbouw aan de Bosscheweg. Op 58-jarige leeftijd kon hij in de VUT. (Kom daar nu maar eens om, maar ik vermoed dat hij er al flink wat jaartjes op had zitten). Toen is hij losgebarsten met legio activiteiten voor de mensen die zijn hulp goed konden gebruiken. Bertus moet het nu wat langzamer aan gaan doen. Enkele jaren geleden werd hij getroffen door een infarct, maar ik had de indruk dat hij daar behoorlijk van is hersteld. Bertus, bedankt voor het enthousiasme waarmee jij je verhaal hebt verteld. En dan nu op naar het Ceciliafeest 2016! Dan kan hij weer gehuldigd worden: 1956-2016: Bertus van Hulten 60 jaar koorlid!

Frits Rommers

[Terug naar boven↑](#)

MARIAGEDACHTE

MARIA ONZE MOEDER

Maria onze moeder,
levend water,
rivier van mededogen,
bron van leven,
waarin we leven,
ons bewegen en onszelf kunnen zijn,
die onze dorst lest ,
en ons verfrist,
die ons baadt en wast,
die onze wonden reinigt :
wees voor ons,
een fontein van leven
en in heel de wereld
een rivier van hoop
voor mensen in diepe wanhoop.
Heil en zegen,
eer en lof
zij U voor altijd en eeuwig.
Amen.



[Terug naar boven↑](#)

JAARLIJKS UITSTAPJE ZATERDAG 17 SEPTEMBER 2016

Met onze pastoor naar Megen op zaterdag 17 september 2016

Het jaarlijks uitstapje met onze pastoor voor alle belangstellende parochianen zal dit jaar plaatsvinden op zaterdag 17 september (feestdag van H. Lambertus en de wonden van St. Franciscus). We gaan deze keer naar Megen. Om in de geest van de Clarissen te blijven, op verzoek van enkele parochianen.

Het programma ziet er als volgt uit:

- 8.00 uur: Vertrek bij de Lambertuskerk te Drunen
(met reisgebed en zegen van pastoor). Iedereen betaalt bij het instappen € 8,- aan de chauffeur. Misintenties: bij vertrek in Drunen aan de pastoor overhandigen in envelop (€12,- per misintentie) naam en intentie op de envelop a.u.b.
- 9.00 uur: H. Mis bij de Franciscaanse Broeders
(evt. 9.15 uur. Reistijd +/- 45 minuten)
Na de H. Mis is er voor ons allen koffie / thee met Megense koek in de tuinzaal. Aansluitend hebben we een rondleiding verzorgd door broeder Hans Peter Bartels over het heilig Bruurke van Megen: Everardus Witte.
- 11.30 uur: Vertrek naar de zusters Clarissen (+/- 5 minuten lopen)
waar we om 11.40 uur bij de voordeur verwacht worden. De gastzuster Imma zal ons begeleiden naar de kapel/het koor, waar

wij ons even in stilte kunnen voorbereiden op het middaggebed met de zusters Clarissen, wat zal duren van 12.00 uur tot 12.30 uur.

13.00 uur: Lunch bij "FF zitten" op de dijk. Ieder kiest naar eigen believen iets van de kaart en kan na de maaltijd zelf afrekenen.

14.30 uur: Uitstelling van het Allerheiligste met kort lof en Kroontje van Barmhartigheid.

14.45 uur: Rondleiding door de "Hof van lof" bij de Franciscaanse Broeders, verzorgd door mevrouw An Rouw. Bij slecht weer alternatief programma in de tuinzaal (maar daar gaan we niet van uit!) met aansluitend koffie/theepauze.

16.30 uur: vertrek naar Drunen en voor het avondeten weer thuis.

Informatie: Eugenie van Rinsum-Wolfs. Tel: 06 81 981 297

Aanmelden: Bij de pastorie, Raadhuisplein 2 Drunen of via mail naar parochie@wonderbaremoeder.nl met vermelding van naam en adres, aantal personen en hoeveel personen u in uw auto mee kunt nemen.

[Terug naar boven↑](#)

VAN DE IDENTITEITSBEGELEIDER

De relatie tussen christenen en moslims

Het leuke aan het beroep van leraar is dat je regelmatig boeiende dingen van je leerlingen mag vernemen. Zo vertelde een leerling uit vwo-4 (Ümit Büyük) me onlangs een verhaal over zijn bezoek aan een kerk. Op mijn verzoek schreef hij het onderstaande verhaal. Lijkt me wel boeiend in een tijd waarin de relatie tussen moslims en christenen soms onder druk lijkt te staan. Aansluitend bij zijn verhaal geef ik kort de visie van de katholieke kerk over de verhouding tussen deze twee 'Abrahamitische' godsdiensten.

Bill Banning

Een Christen in de moskee – een Moslim in de kerk?

Ümit Büyük – atheneum 4 d'Oultremontcollege

Veel mensen denken dat Christenen niet naar een moskee mogen en geweigerd worden bij de ingang. En omgekeerd, dat Moslims een kerk niet binnen zouden mogen gaan. Niets is minder waar, de kerk en de moskee zijn allebei gebedshuizen. De manier van bidden is misschien iets anders, maar de bedoeling is al eeuwen lang hetzelfde.

Zo ging ik als Moslim pas geleden naar Schotland op vakantie. Daar liep ik een kerk binnen om de binnenkant te bezichtigen. De pastoor had niks door van mijn afkomst en wist niks van mijn geloof. Hij bood mij aan om te komen bidden. Een paar minuten later vroeg hij waar ik in geloofde en ik antwoordde daar op dat ik een gelovige Moslim ben. Er veranderde niks aan de houding van de pastoor en vervolgens vroeg hij: 'Mag ik vragen wat je hier doet?'. Hij vroeg of ik een maaltijd wilde komen eten die gesponsord was door de kerk. De pastoor vertelde dat het niet uitmaakt welk geloof je hebt, de godshuizen zijn immers bedoeld om je te richten naar God en om te bidden. Elke Moslim zou volgens

hem in elke kerk tot God mogen bidden. Andersom vond hij het ook vanzelfsprekend dat elke Christen in een moskee zou mogen bidden op welke wijze hij of zij ook zou willen bidden.

Al met al denk ik dat gebedshuizen onderschat worden qua sociale waarde. Mensen komen er samen, maken een praatje en gaan weer weg. Ik zie gebedshuizen dan ook meer als sociale instituties waar mensen samenkomen, met elkaar bidden en samen een geloof aanhangen dat hen bij elkaar brengt. Zo zou een Christen in de moslimgemeenschap kunnen integreren en een Moslim in een christengemeenschap. Ja, het gaat er om hoe je als persoon bent.

De Kerk beschouwt met hoogachting de moslims
Sommige politici en burgers doen nogal heftige uitspraken over Islam en Koran. De Katholieke Kerk laat zich veel positiever uit over de moslims (en andersgelovigen). In een officiële Concilieverklaring staat dat het de taak van de kerk is om in een globaliserende wereld de eenheid en liefde tussen de mensen en volken te bevorderen (*Nostra Aetate, over de kerk in onze tijd*). Daarbij moet vooral gekeken worden naar wat mensen gemeen hebben en wat leidt tot werkelijk samenleven. En wel in het besef dat wij allen dezelfde grote levensvragen delen. Zo laat de Kerk zich bijvoorbeeld positief uit over het Hindoeïsme dat naar het goddelijk mysterie speurt en zoekt naar bevrijding.

De houding tegenover de Islam is nog positiever. Ik citeer: “De Kerk beschouwt met hoogachting de moslims, die de éne, levende en uit zichzelf bestaande, barmhartige en almachtige God aanbidden, de Schepper van hemel en aarde, die gesproken heeft tot de mensen. (...) Hoewel zij Jezus niet als God erkennen, vereren zij Hem toch als profeet, en zij eren zijn maagdelijke Moeder Maria, die zij soms zelfs met devotie aanroepen. (...). Daarom staat een hoogstaand zedelijk leven bij hen zeer in achting en vereren zij God, vooral door gebed, aalmoezen en vasten”. Daarom spoort de kerk aan om de vroegere onenigheid tussen Christenen en Moslims te vergeten; samen moeten zij juist de sociale rechtvaardigheid, de menselijke waarden, de vrede en de vrijheid verdedigen in het belang van alle mensen.

Op onze katholieke scholen (basis en middelbaar) gaan christenen, moslims, andersgelovigen en niet-gelovigen goed met elkaar om; in de lessen leren ze vaak veel over hun geloof, over en weer. Dat is burgerschapsvorming in optima forma!

Dr. Bill Banning – theoloog, onderwijspedagoog en docent-adviseur godsdienstlevensbeschouwing.

[Terug naar boven↑](#)

VOOR DE KINDEREN

DOE MEE!



De meeste mensen gaan niet graag alleen op reis. Als je met twee bent, dan heb je steun aan elkaar. Daarom stuurt Jezus zijn leerlingen ook twee aan twee op stap.

Jezus heeft hun gezegd wat ze moeten doen. Ze moeten bij mensen op bezoek gaan en de zieken genezen. Daarom gaan priesters ook zo vaak op huisbezoek en op bezoek bij zieken. Ga jij ook wel eens een zieke opzoeken?

Ze merken wel dat ze niet overal welkom zijn. Maar ze merken ook, dat ze heel goede en heel fijne dingen mogen doen voor God. Jezus geeft ook ieder van ons de taak om erop uit te trekken. Wij moeten de mensen de vrede van Jezus brengen. Wat fijn als je een kameraadje vindt, die ook met jou wil geloven. Dan heb je steun aan elkaar en kun je nog meer goed doen!

PUZZEL

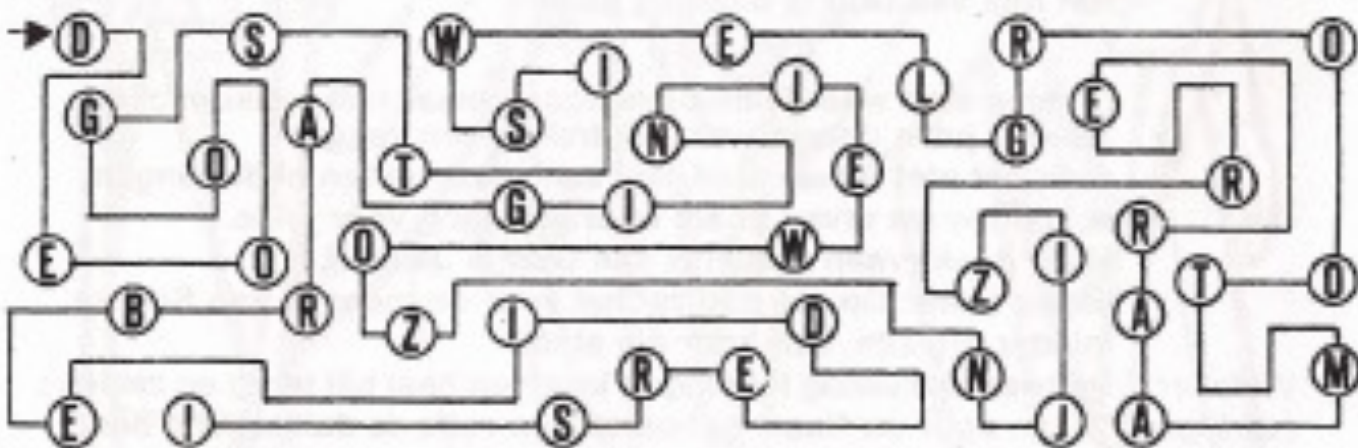

Volg de lijn en schrijf de letters op. Maak nu woorden en dan komt er een zin uit, waarmee Jezus je iets te zeggen heeft!

Oplossing van de puzzel :

De oogst is wel groot, maar er zijn zo weinig arbeiders.

[Terug naar boven↑](#)

BEDEVAART NAAR KEVELAER

Op zondag 4 september a.s. vindt weer de jaarlijkse bedevaart van Den Bosch en omgeving naar Kevelaer plaats.

Deelnamekosten zijn:

kinderen t/m 14 jaar € 11,--

personen 15 t/m 23 jaar € 15,--

Volwassenen € 23,--

Voor deze bedevaart kunt u zich tot uiterlijk 19 augustus opgeven bij:

Mevr. van Drunen,
Vermeerplantsoen 14, Drunen
Telefoon: 378279

[Terug naar](#)

[boven↑](#)



VOLGENDE ACTIVITEITEN ONTMOETEN

ONTMOETINGS-café 26 juni 2016

Hebt u het Ontmoetings-café al in de agenda gezet?

Dit Ontmoetings-café is een mengelmoes van dans, zang waarbij de jeugd de toekomst heeft EN enkele 50—plussers laten zien hoe leuk en bijzonder een hobby kan zijn. Zondag 26 juni vanaf 14.00 uur in De Korf in Vlijmen.

In de vorige nieuwsbrief hebben wij u uitvoerig geïnformeerd hierover.



SAAMPIES ETEN 26 juni 2016

U kunt bij inschrijving weer kiezen waar u wilt eten: in St. Janshof (kosten € 8,90 p.p.) in Vlijmen of de Zandley in Drunen (€ 8,80 p.p.) - aanvang 16.45 uur - of in St. Antonius in Heusden (€ 8,80 p.p.) waar 's middags warm wordt gegeten. Dit betekent samenkomen om 11.30 uur in het restaurant. Genoemde prijzen zijn in alle gevallen voor een 3-gangenmenuutje met aansluitend (u aangeboden door de zorgcentra een kopje koffie of thee) exclusief consumpties.

Betaling kan uitsluitend met zgn. "Schakelring"-pas of middels pinnen met eigen bankpas.

Gezellig: eerst naar het Ontmoetings-café en dan Saampies Eten.....!

Zij die op de dag zelf NIET op de lijst staan en zich dus niet (tijdig) ingeschreven hebben, zijn

altijd van harte welkom MAAR.....sluiten aan in de rij d.w.z. dat zij "eten wat de pot schaft"!

Inschrijving middels inschrijfformulier of per mail

KOFFIELEUTE iedere 1e vrijdag van de maand



Alle Ontmoet'ers zijn iedere eerste vrijdagochtend van de maand tussen 10 en 12 uur van harte welkom in de bibliotheek van Drunen, waar het dan draait om elkaar ontmoeten, koffie en gezellige klets. KoffieLeute dus. Hieraan zijn geen kosten verbonden. Inschrijving is niet nodig. Gewoon komen.....!



MAAR komt u ná 11.00 uur, belt u dan even aan!

FIETS-/SCOOTMOBIELTOCHT 8 juli 2016

Wat was het gezellig vorig jaar!

Ook nu weer verklappen we niet hoe de tocht precies gaat lopen, maar ...natuurlijk... gaan we door Heusdense dreven en zorgen wij weer voor de inwendige mens.

U wordt geacht zelf bord, bestek en een glas mee te nemen.

De kosten bedragen € 7,50 p.p. Rond 14.30 uur zijn we terug.

Geeft u bij inschrijving aan of u meedoet met de fiets of met uw scootmobiel.

De start van de fiets-/scootmobieltocht is om 10.00 uur vanaf het Raadhuisplein na de koffie in de ONTMOETEN FLEXplek. Zorg dat uw fietsbel het doet, want we zullen hem nodig hebben.

We hebben enkele plaatsen vrij in de auto. Wie het eerst komt wie het eerst maalt!

Inschrijving middels inschrijfformulier of per mail



OFFICIËLE START ONTMOETEN FLEXplek 8 juli 2016

Tijdens de weekmarkt op het Raadhuisplein in Drunen vindt in het bijzijn van wethouder Margot Mulder rond 10.00 uur de officiële start plaats van de Ontmoeten FLEXplek: een tent die snel is op te zetten. Met tafels, stoelen enz. waarmee we door heel Heusden gaan trekken.

Een plek waar het draait, net zoals bij het maandelijkse KoffieLeute, om elkaar ontmoeten, koffie en gezellige klets.

Om zo buurt-/wijkgenoten (beter) te leren kennen waardoor je je lekkerder en beter thuis voelt in je eigen buurt/wijk.

Zelfstandig wonende 45-plussers ontmoeten dáár waar u woont.

Wilt u dit ook in uw buurt of wijk, laat het ons dan weten.

ALLE DEELNEMERS AAN DE FIETS-/SCOOTMOBIELTOCHT WORDEN VRIENDELIJK VERZOCHT MET VERVOERMIDDEL NAAR DE FLEXPLEK TE KOMEN. WANT "bellen=iets vertellen!"

Overigens zijn op 8 juli rond 10.00 uur alle Ontmoet'ers welkom bij/in de FLEXplek van Ontmoeten op het Raadhuisplein in Drunen.



LATEN WE SAMEN FEEST VIJREN! 17 juli 2016

Allemaal hebt u een uitnodiging ontvangen voor een groots ONTMOETEN-feest om te proosten op ons 5-jarig bestaan.



Inschrijving is noodzakelijk.

Mocht u de uitnodiging kwijt zijn, dan kunt u tot uiterlijk 1 juli ook inschrijven middels bijgaand inschrijfformulier.

KOMEN! GEWOON DOEN.

U bent op 17 juli 2016 van harte welkom in de tuin/pastorie van de Lambertuskerk in Drunen. Inschrijving middels inschrijfformulier of per mail.

[Terug naar boven↑](#)

VRIJWILLIGERS

Bij het avondwakekoor Elshout hebben ze enkele nieuwe zangers, Jan Beart en Jan Sluis. We wensen hen veel plezier en succes bij het koor.

[Terug naar boven↑](#)

LIEF EN LEED

In **Drunen** zijn **gedoopt**:

- 5 juni - Ize Kuijs
- Brendy van Halder

In **Heusden** zijn **gedoopt**:

- 22 mei - Maxx van der Elst

In **Drunen** is de **uitvaart** geweest voor:

- 16 mei - Anneke van Wezel-Pullens (96), Burg. v.d. Heijdenstr. 9b
- 16 mei - Louis Muskens (68), Schoolstraat 20
- 10 juni - Bea Bos-Gruiters (87), Zorgcentrum Zandley
- 18 juni - Corrie Coesmans-van Seeters (85), Abr. Kampstraat 86

In **Elshout** is de **uitvaart** geweest voor:

- 18 mei - Maria van Rooij-van der Sanden (92),
Zorgcentrum Zandley
- 3 juni - Jan van Delft-Snelders (93), Zorgcentrum Zandley
- 12 juni - Tonnie van Mosselveld-Cales (79), Pr. Bernhardstraat 51

In **Heusden** is de **uitvaart** geweest voor:

- 16 juni - Ton van Hooft (72), Demer 3

[Terug naar boven↑](#)



De Vincentiusvereniging komt op voor de medemens in nood. Ieder mens telt!

U kunt ons bereiken via

06-13753058 of 06-51475518

Via e-mail: amcebrandts@hotmail.com

www.vincentiusvereniging.nl

[Terug naar boven↑](#)

MISTIJDEN (vanaf 2 juli)

	<u>Drunen</u>		<u>Elshout</u>
zaterdag	19.00 uur	Eucharistieviering	
zondag			09.30 uur
eucharistieviering	10.15 uur	Zondagmorgengebed	
	11.00 uur	Eucharistieviering	
maandag	18.30 uur	Uur van stilte en gebed met aanbidding (event. eucharistieviering)	
woensdag	18.30 uur	Eucharistieviering in Zandley	
donderdag			18.00 uur Uitstelling Allerheiligste met aanbidding 18.30 uur Rozenkransgebed 19.00 uur Eucharistieviering
vrijdag	18.30 uur	Eucharistieviering	
zaterdag	<u>Heusden</u> 17.00 uur	Eucharistieviering in de kapel van zorgcentrum St. Antonius Op de 3 ^e zaterdag van de maand is deze viering in de Soos te Heusden.	

Herpt

Iedere 1^e dinsdag van de maand:

19.00 uur Uur van stilte en gebed met uitstelling en aanbidding

Op zaterdag is er van 13.30 – 14.30 uur gelegenheid om te biechten in de St. Lambertuskerk. U kunt daarvoor aanbellen bij de biechtstoel.

Bereikbaarheid

Op werkdagen is het secretariaat 's morgens van 09.00 – 12.00 uur bereikbaar.

Telefoon: 0416 - 372215
E-mail: parochie@wonderbaremoeder.nl
Website: www.wonderbaremoeder.nl

Volgende uitgaven

De volgende 'Flitsen' verschijnt in het weekeinde van 23-24 juli

[Terug naar boven↑](#)

FLITSEN DIGITAAL?

Middels de parochiewijzer en de flitsen worden de parochianen op de hoogte gehouden van het nieuws in de parochie. De parochiewijzer verschijnt 2x per jaar, nl. met Pasen en Kerstmis, en deze wordt dan door vrijwilligers persoonlijk bij de parochianen bezorgd. Iedere parochiaan ontvangt 2x per jaar de parochiewijzer.

Daarentegen worden de Flitsen niet bezorgd maar die liggen iedere maand achter in de kerken van de parochie Wonderbare Moeder. In Hedikhuizen werden de flitsen bezorgd.

Met ingang van juni is er een nieuwe situatie ontstaan. De kerken van Heusden en Herpt krijgen een kapelfunctie en zijn daardoor niet regelmatig open. Dus het heeft geen zin om de Flitsen in de kerk te leggen. In Heusden zal de Flitsen in het Stiltecentrum liggen zodat geïnteresseerden deze daar kunnen ophalen.

In het digitale tijdperk waarin wij nu zitten willen wij de flitsen digitaal gaan aanbieden. Zeker voor Heusden, Herpt en Hedikhuizen is dit een ideale oplossing en uiteraard kunnen parochianen van Drunen en Elshout zich hiervoor ook aanmelden.

We zijn ons ervan bewust dat er ook parochianen zijn die misschien geen computer hebben of die er niet mee om kunnen gaan en voor hen liggen in Drunen en Elshout de papieren Flitsen achter in de kerk. Voor degenen in Heusden, Herpt en Hedikhuizen die niet in het bezit zijn van een computer willen wij de flits wel bezorgen.

U kunt zich aanmelden voor een digitale flits bij het secretariaat in Drunen middels een mail te sturen aan:

parochie@wonderbaremoeder.nl of

telefonisch : 0416-372215 ('s ochtends van 09.00-12.00 u)